

MISCELATORE
SOMMERSIBILE

SUBMERSIBLE
MIXER

MX-GIR 550.55

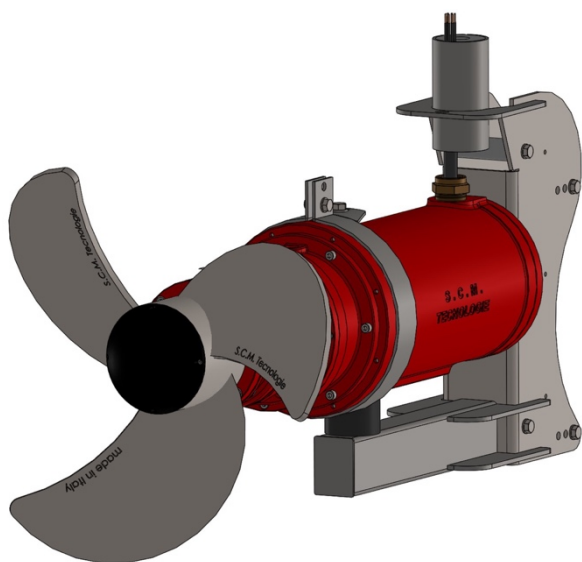

DATI INSTALLAZIONE INSTALLATION DATA

Descrizione Description	Valori Values
Elica diametro Propeller diameter	550 mm – 1,80 ft
Spinta di reazione Reaction thrust	1150 N
Numero di pale Number of blades	3
Distanza minima dal fondo all'estremità dell'elica* Minimum distance from the bottom to the blade's extremity	825 mm – 2,71 ft
Distanza minima dal pelo libero all'estremità dell'elica * Minimum submergence to the blade's extremity	825 mm – 2,71 ft
Attacco palo Guide rail connection	100x100

* per distanze differenti, contattare S.C.M.
for different distances, please contact S.C.M.

TECHNICAL DATA

Codice Code	Frequenza Frequency	Avviamento Power supply	Giri / 1" R.P.M.	P2 kW	P1 kW	Corrente assorbita Current absorbed	Tensione Voltage	Peso Weight
MGCY055055AXF10003	50 Hz	$\Delta - Y/\Delta$	345	5,5	6,2	12,3 A	400 V (360÷440)	162 kg / 357,15 lb
MGCY055055BXF10003	60 Hz	$\Delta - Y/\Delta$	408	5,5	6,1	12,2 A	400 V (380÷480)	162 kg / 357,15 lb
MGCY055055CXF10003	60 Hz	$\Delta - Y/\Delta$	413	5,5	6	10,7 A	460 V (370÷485)	162 kg / 357,15 lb



WASTEWATER TREATMENT AERATION AND MIXING

La nostra ditta persegue una politica di costante miglioramento del prodotto, pertanto i valori delle tabelle non sono vincolanti e ci riserviamo il diritto di apportare modifiche alle macchine senza preavviso. The policy of our firm is constant improvement, therefore the values indicated in the diagrams are not fixed and can be changed.

S.C.M. TECNOLOGIE s.r.l. a Socio Unico
via Einstein 6/A | 46051 San Giorgio Bigarello (Mantova) Italy
T. +39 0376 321936 | F. +39 0376 364472 | www.scmtec.com
info@scmtec.com | PEC: scmtecnologie@cert.mantovaexport.it

DIMENSIONI GENERALI
OVERALL DIMENSIONS

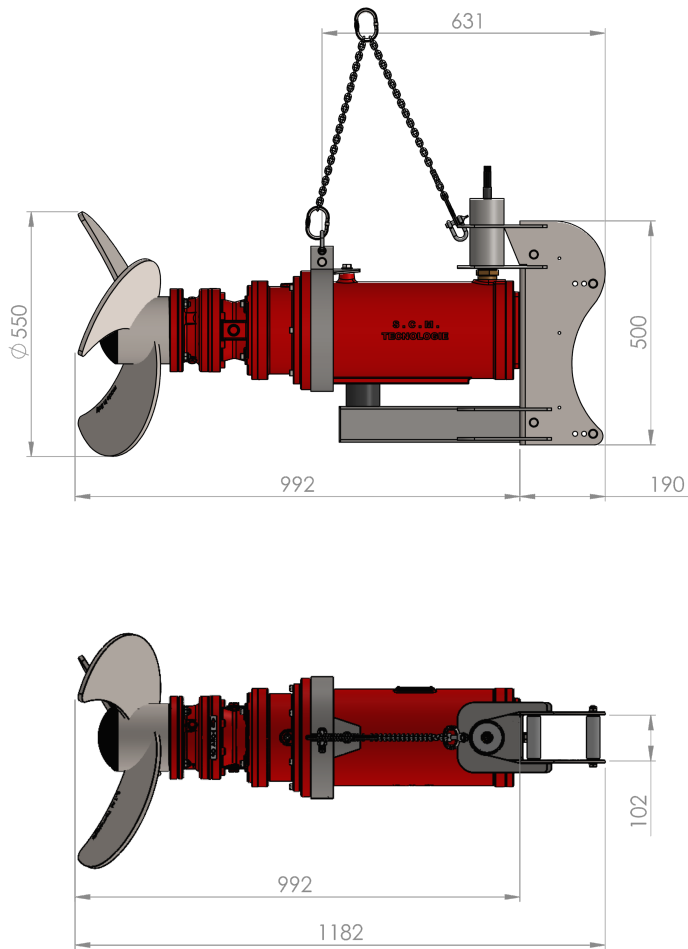

DATI TECNICI
TECHNICAL DATA

Componenti <i>Components</i>	Caratteristiche <i>Characteristics</i>
Carcassa motore <i>Motor casing</i>	Ghisa <i>Cast iron</i>
Riduttore <i>Gearbox</i>	Ghisa <i>Cast iron</i>
Albero riduttore <i>Gearbox shaft</i>	20MnCr5 trattato <i>20MnCr5 treated</i>
Clas. Isolamento - Grado protezione <i>Insul. Class - Prot. degree</i>	Classe H – IP68
Protezione termica statore <i>Stator thermal protection</i>	SI, tipo bimetallico NC <i>YES, type bimetal NC</i>
Sonda umidità in camera olio <i>Humidity probe in oil chamber</i>	SI <i>YES</i>
Cavo elettrico H07RN8-F <i>Electric cable H07RN8-F</i>	10G2.5 10m
Cuscinetti <i>Bearings</i>	Cuscinetti a sfera lubrificati a vita <i>Ball bearings life lubricated</i>
Tenute Meccaniche inferiore <i>Lower mechanical Seals</i>	Carburo silicio/ Viton / AISI 316 <i>Silicon carbide / Viton / SS 316</i>
Tenute Meccaniche superiore <i>Upper mechanical Seals</i>	Carburo silicio/Carbonio/ Viton / AISI 316 <i>Silicon carbide / Carbon / Viton / SS 316</i>
Elica <i>Propeller</i>	AISI 316L <i>SS 316L</i>
Cupola elica <i>Propeller dome</i>	Polioossimetilene <i>Polyoxymethylene</i>
Staffa scorrimento <i>Lifting bracket</i>	AISI 304 <i>SS 304</i>
Bulloneria <i>Bolts</i>	Classe A4-80 (AISI 316L) <i>Class A4-80 (SS 316L)</i>
Raffreddamento <i>Cooling</i>	Liquido circostante <i>Surrounding liquid</i>
Senso di rotazione visto da dietro <i>Direction of rotation seen from behind</i>	Orario <i>Clockwise</i>

MX-GIR 550.55 – 100x100
MGCY055055_XF10003



WASTEWATER TREATMENT AERATION AND MIXING

La nostra ditta persegue una politica di costante miglioramento del prodotto, pertanto i valori delle tabelle non sono vincolanti e ci riserviamo il diritto di apportare modifiche alle macchine senza preavviso.
The policy of our firm is constant improvement, therefore the values indicated in the diagrams are not fixed and can be changed.

S.C.M. TECNOLOGIE s.r.l. a Socio Unico
via Einstein 6/A | 46051 San Giorgio Bigarello (Mantova) Italy
T. +39 0376 321936 | F. +39 0376 364472 | www.scmtec.com
info@scmtec.com | scmtecnologie@cert.mantovaexport.it